

FICHE

Information

EOLE

Screen ZIP



Sections de formes de coffre

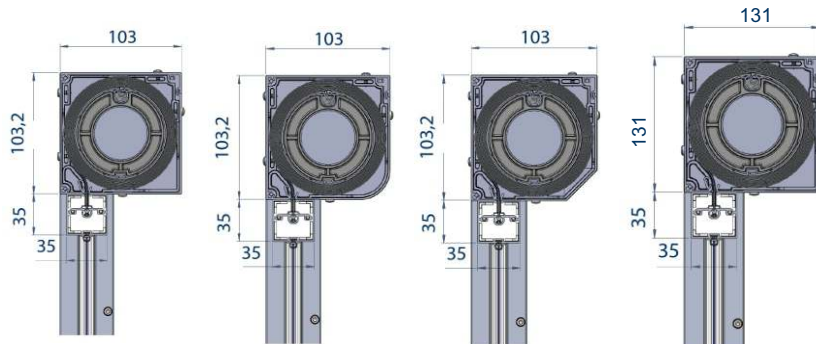

Coulisse

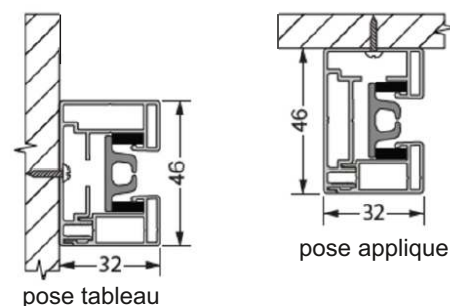

Manoeuvres

- Radio IO
- Radio RTS
- Filaire
- Radio Teleco
- Solaire (Freepower®)

Lame finale

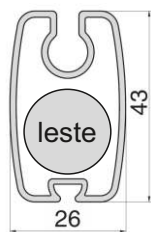

Tubes d'enroulement avec gorge



Toiles

- Sergé 600
- Soltis 92
- Sergé 600 blackout (1%)
- Cristal+ (fenêtre transparente)
- Moustiquaire

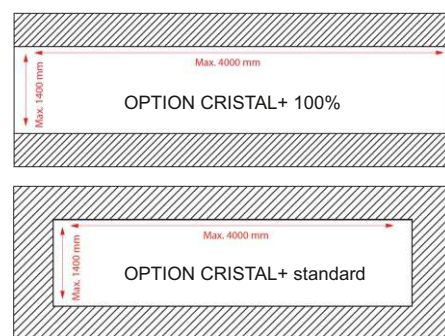
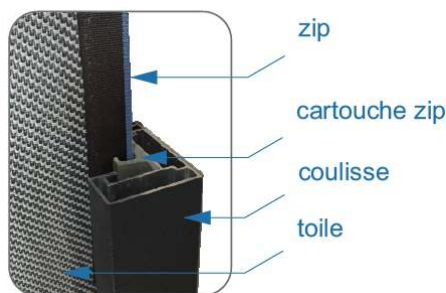

Limites

Coffre	Largeur min. (mm)				Largeur Max. (mm)	Hauteur Max. (mm)*	Surface Max. m ²
	Radio IO - RTS	Filaire	Teleco	Solaire			
103x103	710	520	520	590	4500 4000	3000 3000	12 10
131x131	710	520	520	590	5500 4000	6000 3000	20 10

* La hauteur maxi peut être diminuée en fonction de l'épaisseur de la toile



FICHE

Information

EOLE

Screen ZIP

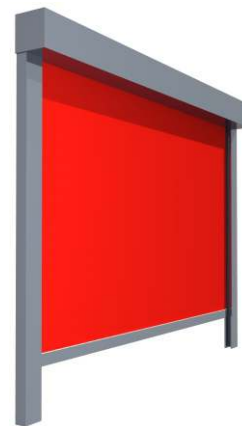

▾ Couleurs



▾ Manoeuvre solaire



Coffre de 131 : La batterie est intégrée au coffre (100% sans fil)

Coffre de 103 : La batterie coque en aluminium est positionnée à l'extérieur du coffre.

Le panneau est fixé sur la sous face. il peut être déporté en option avec une longueur de câble de 5 m.

▾ Coupe Pose tableau



▾ Résistance au vent

Nous garantissons une résistance au vent de 130 km/h en position fermée. Tests réalisés aux dimensions de 3000 x 3000 mm

