

GUIDE INSTALLATION

PORTAIL COULISSANT



COULISSANT
2 VANTAUX OU 1 VANTAIL



MANŒUVRE
MOTORISÉE OU MANUELLE



ALUROY
L'EXPERT FERMETURES

STOCKAGE

Le stockage transitoire ou prolongé doit être effectué sur des dispositifs appropriés, évitant le contact direct avec le sol et protégé des intempéries ainsi que des projections de ciment, plâtre, peinture, etc...

Le stockage doit s'effectuer à la verticale et le portail doit être en contact sur toute sa longueur pour éviter toutes déformations.

Ne stockez pas votre portail à plat et notamment sur une surface humide (pelouse), ni à l'extérieur dans son emballage d'origine.

Les modifications et les changements de lieu de stockage sur chantier sont à éviter en raison des dégradations éventuelles. Si le changement de lieu de stockage est obligatoire, il est indispensable d'assurer le transport des éléments suivant le conditionnement d'origine et de prendre les précautions d'usage.

CONSIGNES DE SÉCURITÉ

Ces consignes visent à garantir votre sécurité. Veuillez les lire entièrement avant d'utiliser l'article et conservez-les pour une consultation future.

- Ne pas poser le portail lorsqu'il y a un vent supérieur à 40 Km/h.
- Ne pas utiliser de matériel électrique sous la pluie.
- Le portail doit être installé par 2 adultes compétents en la matière.
- Portez des lunettes de protection lors des travaux de perçages, de burinage, et manipulation du béton.
- Faites attention lorsque vous ouvrez et fermez le portail et éloignez vos mains du mécanisme de pliage afin de prévenir un éventuel coincement des doigts.
- Faites particulièrement attention aux enfants en bas âge et aux animaux domestiques, un portail lourd peut provoquer des blessures corporelles graves.
- Ne quittez pas le chantier sans vous assurer que le portail soit bien fixé.
- N'essayez pas de réparer le portail vous-même, toute transformation de votre part annule la garantie fabricant.
- N'utilisez jamais le portail s'il est endommagé de quelque manière que ce soit, faites-le réparer par un professionnel avant de le réutiliser.
- Ne montez ou ne vous asseyez pas sur le portail. Ne l'escaladez pas.
- Ne pas mettre intentionnellement tout ou une partie des membres supérieurs ou inférieurs entre les espaces libres du portail.
- Ne pas fixer la motorisation sur les tôles ou les lames de remplissage, la position du plat de renfort est indiquée sur le portail.
- Les travaux électriques sont à réaliser par des personnes qualifiées.

SOMMAIRE

1 . Préparation à la pose	Page 1
2 . Réserve maçonnerie	Page 2
3 . Nomenclatures et assemblage des vantaux	Page 3
4 . Fixation du rail	Page 5
5 . Assembler le profil de guidage	Page 5
6 . Fixer le profil cache crémaillère (si motorisé)	Page 6
7 . Pose du Portail	Page 6
8 . Positionner le guide	Page 6
9 . Fixer les butées d'arrêt	Page 7
10 . Montage poteau alu avec platine	Page 8

OUTILS PRÉCONISÉS



Perforateur



Forêts



Visseuse



Niveau



Clés plates



Clés 6 pans



Mètre & crayon



Toumevis plat et cruciforme

1. Préparation à la pose



* **Les piliers existants doivent être sains et solides.**

* **Prévoir la réfection si nécessaire avant la pose.**

2 types de pose possibles :

- **Le guidage latéral** pour tous les portails de type Régence, Tradition ainsi que les portails de forme.
- **Le guidage supérieur** pour tous les portails de type Classique, Contemporain, Droit et gamme Accès

Pour une ouverture motorisée, se référer à la notice livrée avec la motorisation.

2.3 Installation de poteaux aluminium

Si vous avez commandé un portail avec des poteaux en aluminium, vous devez soit sceller les poteaux, soit les fixer au sol à l'aide de leur platine (cf page 9). La distance entre le mur et le poteau doit être de 200 mm.

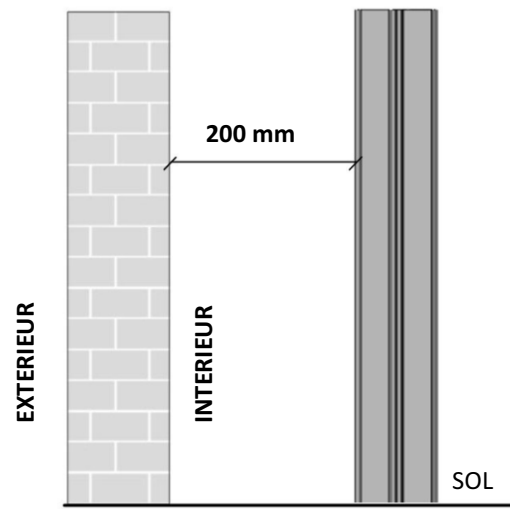

3. Nomenclatures

• Portail coulissant droit 2 vantaux (Guidage supérieur)

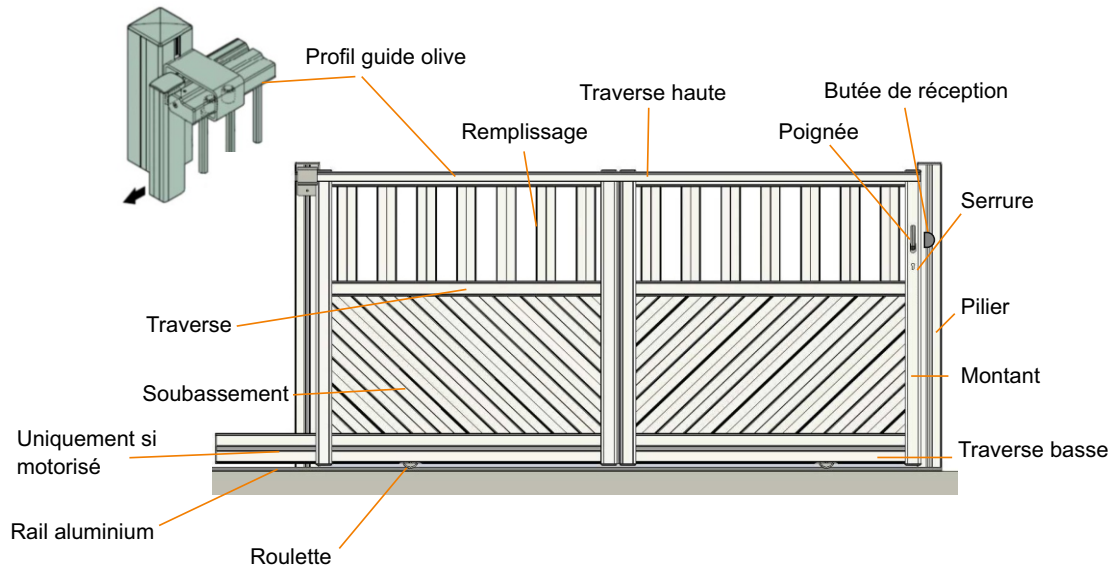

• Portail coulissant droit 1 vantail (Guidage supérieur)

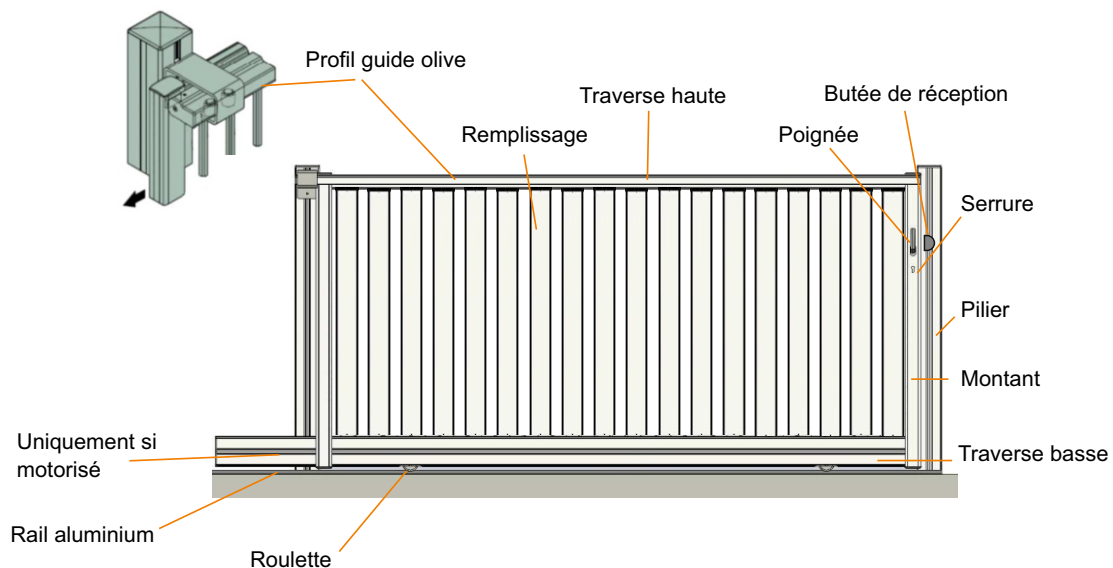

• Portail couissant de forme 2 vantaux (Guidage latéral)

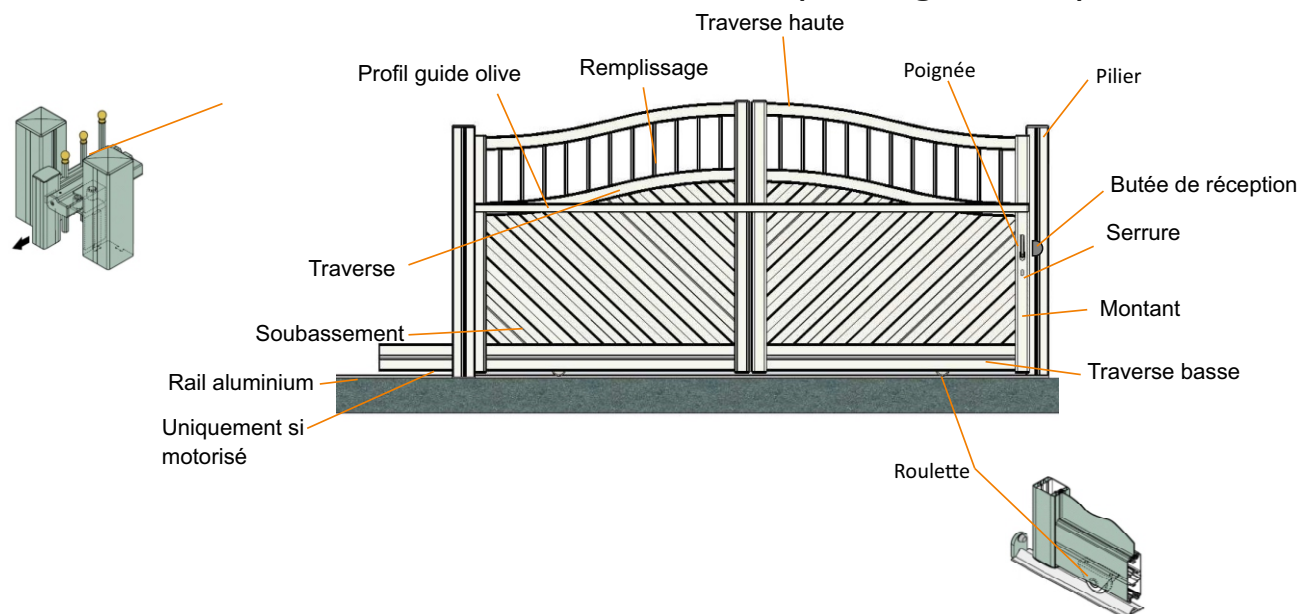

• Accessoires

	Guidage latéral	Guidage supérieur	Poignées	Clés	Gâche	Butée d'arrêt	Butée de réception
Portail manuel	X	X	X	X	X	X	X
Portail motorisé	X	X				X	X

• Assemblage des vantaux (étape réservée aux portails composés de 2 vantaux)

Joindre les deux vantaux.

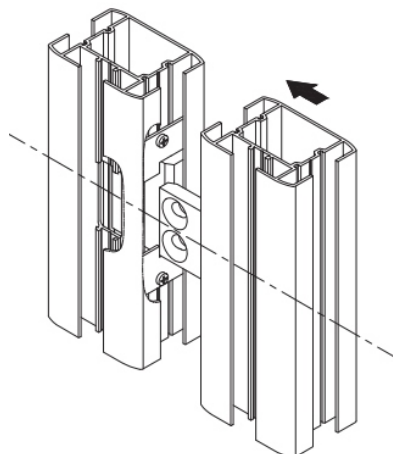

Fixer les vantaux avec les vis fournies.

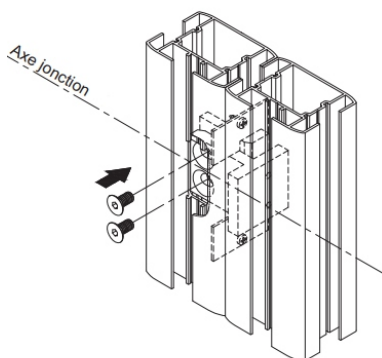

Clipper les caches rainures

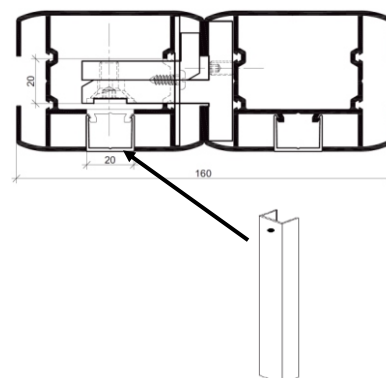

4. Assembler et fixer le rail

Assembler le rail en vissant le manchon et emboîter les profils.

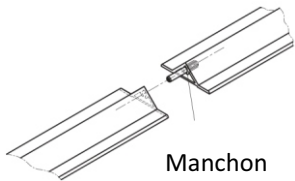

Tracer le bord de l'extérieur du rail à 20 mm du mur fini.

Fixer le rail au sol.

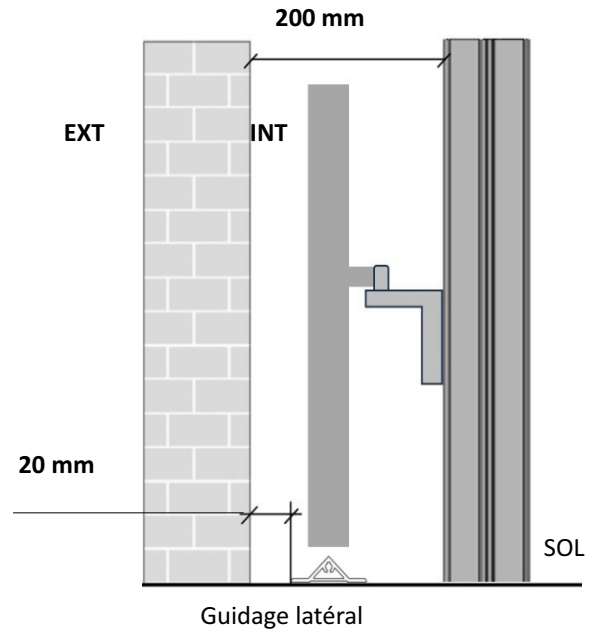
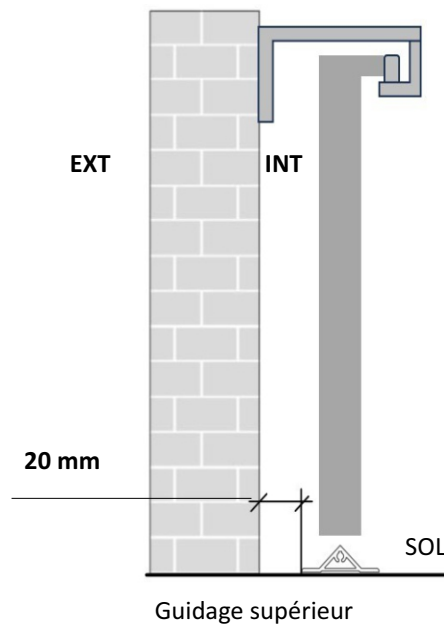

5. Assembler le profil de guidage

Visser le profil 626 sur le portail avec les vis fournies sur le portail.

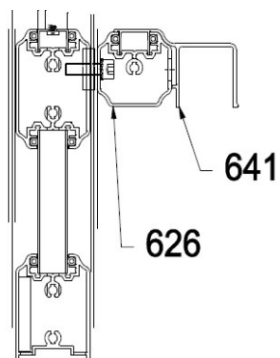
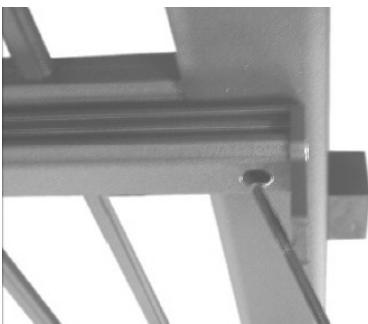

Clipper et visser le profil 641 avec les vis fournies

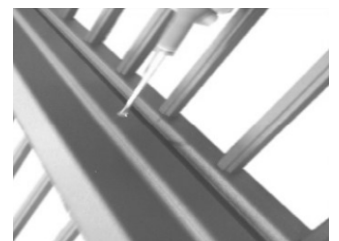

6. Fixer le profil cache crémaillère (option)

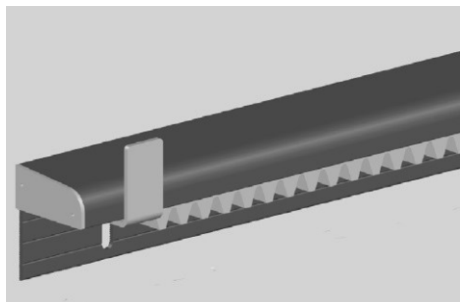

7. Pose du portail Sur le rail



8. Fixer le support guide olive

8.1 Guidage supérieur

Visser les galets sur le support guide olive.

Positionner et vérifier le niveau.

Fixer le support guide olive.

Visser l'embout du profil de guidage.

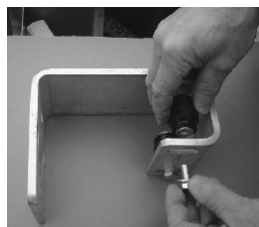

Montage sur poteau alu :
reprendre le principe de fixation du guidage latéral.

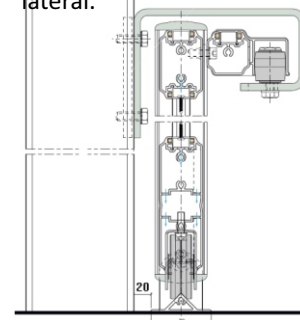

8.2 Guidage latéral

Visser les galets sur le support guide olive.

Glisser la contre plaque* dans la rainure du poteau. Fixer le porte olive sur la contre plaque

Percer, tarauder et visser l'équerre d'anti-relevage.

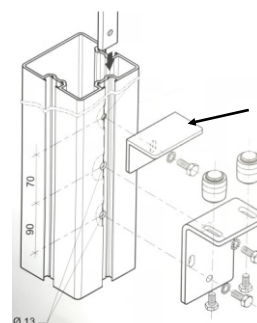

* Vous devez percer à Ø 13 le poteau en alu pour pouvoir serrer les vis fournies.

9. Fixer les butées d'arrêt



9.1 Butée de réception

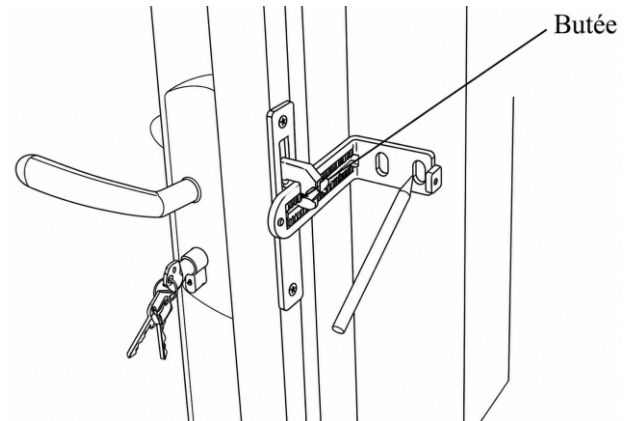
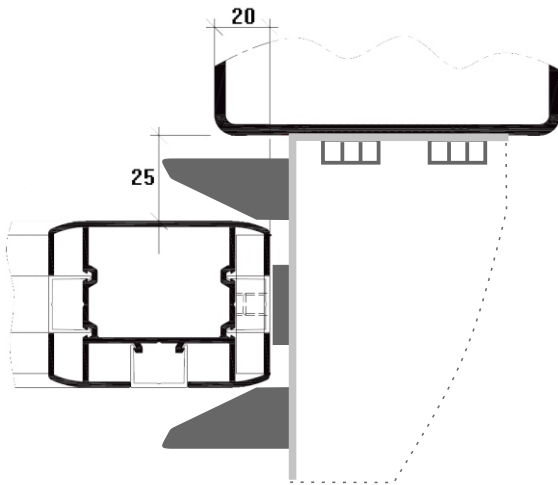

- 1- Monter la butée sur l'équerre.
- 2- Positionner la gâche manuellement et tracer les repères.
- 3- Percer le pilier, puis fixer la gâche avec une visserie adaptée non fournie.
- 4- Monter les deux avaloirs.
- 5- Régler leur écartement pour guider le portail et la serrure sans blocage.
- 6- Régler la hauteur, contrôler les niveaux, puis serrer définitivement.
- 7- Monter le capot.

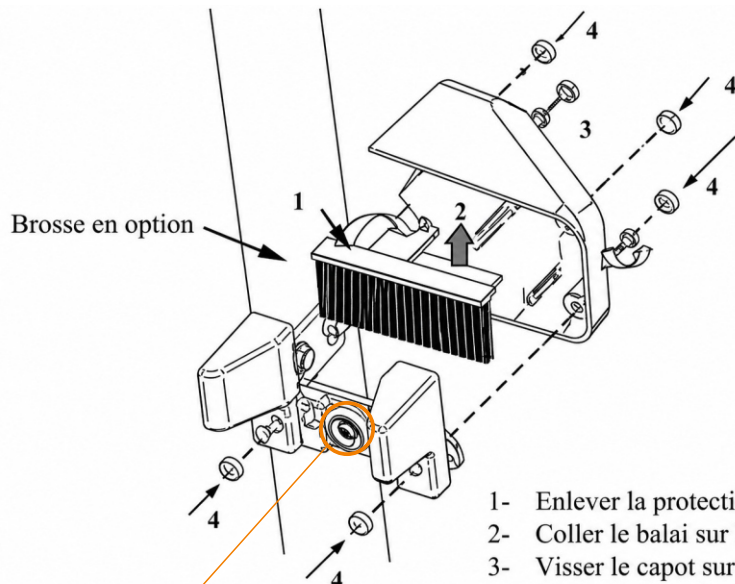
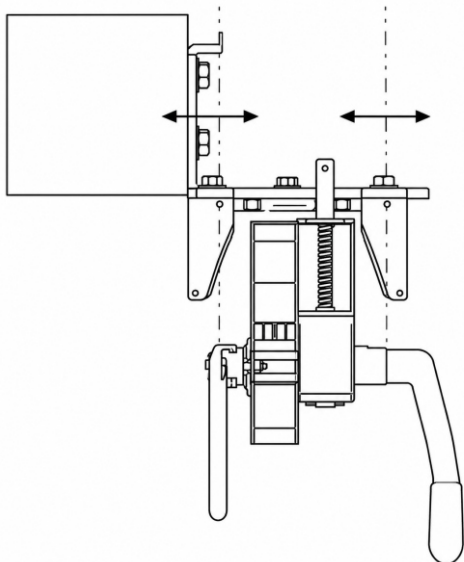
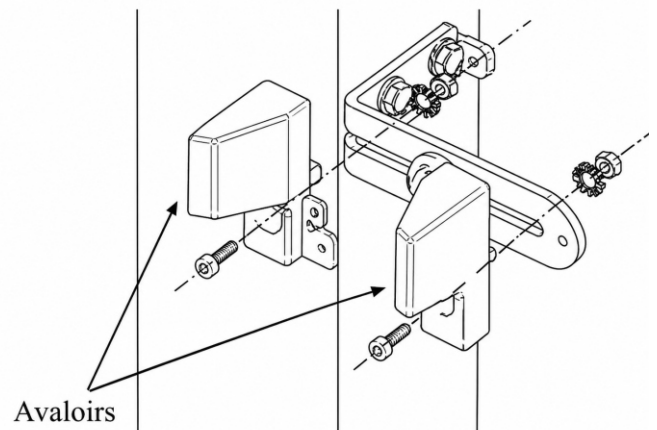

- 1- Enlever la protection adhésif
- 2- Coller le balai sur l'intérieur du capot
- 3- Visser le capot sur l'équerre
- 4- Mettre les bouchons

Butée uniquement en version motorisée

9.2 Butée d'arrêt (butée de refoulement)

Faites coulisser complètement le portail (ouverture totale), puis positionnez et fixez la butée d'arrêt.

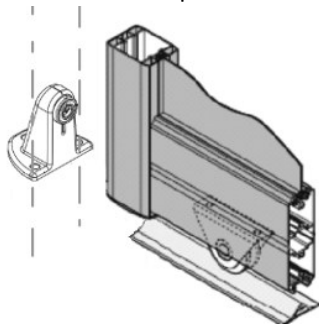

PORTAIL MANUEL

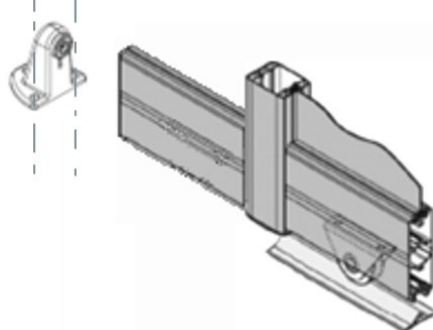

PORTAIL MOTORISÉ

10. Montage poteau de 125 mm avec platine

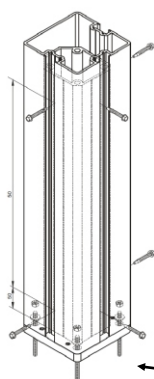

Vis non fournies

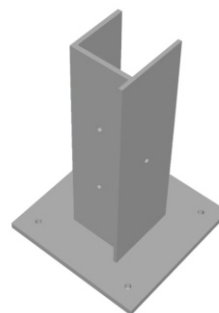

PLATINE POUR POTEAU DE RÉCEPTION

PLATINE POUR POTEAU DE GUIDAGE LATÉRAL

CONSIGNES D'UTILISATION

Ces consignes sont uniquement pour un portail manuel.

Vérifier qu'il n'existe aucun obstacle à la manœuvre du portail.

Ouverture du portail : Déverrouiller la serrure à l'aide de la clef et actionner la poignée vers le bas. Pousser le portail avec la serrure dans le sens d'ouverture et accompagnez le, en marchant et en le tenant par la poignée, pendant toute l'ouverture jusqu'à la butée d'arrêt au sol.

Fermeture du portail : Pousser le portail dans le sens de fermeture et accompagnez le, en marchant et en le tenant par le montant, pendant toute la fermeture jusqu'à la serrure.

Dés que la manœuvre paraît plus contraignante qu'en temps normal, appeler tout de suite un professionnel.

ENTRETIEN

Le portail doit être nettoyé au moins une fois par an avec de l'eau douce et savonneuse, sans détergent agressif ou moyens abrasifs. Le rinçage se fera uniquement à l'eau (nettoyeur haute pression prohibé). Ce nettoyage a pour objet de débarrasser le portail de toutes substances amenées par l'environnement et tendant à le dégrader (pollution, sel, etc...).

Deux fois par an, vérifier le bon fonctionnement, vérifier la bonne fixation et lubrifier les gonds, la serrure, le sabot et les butées d'arrêt.

Il est conseillé d'augmenter la fréquence de ces entretiens dans des sites très exposés (proximité de la mer par exemple).

DÉPANNAGE

Pannes	Problèmes	Solutions
Le rail s'use anormalement.	Défaut de l'aplomb du portail	Vérifier et régler l'aplomb du portail en vérifiant l'écartement entre le pilier et le portail et l'écartement
Mon moteur ne fonctionne pas.	Voir la notice du moteur ou contacter un professionnel.	

Pour tout autre problème, contacter immédiatement un professionnel.

Information complémentaires

Marque du portail (Fabricant) :

Nom de l'installateur :

Téléphone :

Numéro d'identification (AR) : AR.... /

Date d'installation :

Cahier d'entretien :

Date	Type d'entretien	Par qui ?

Notes:

.....

.....

.....

..

.....

..

.....

..

.....

..

.....

..

.....

..

.....

..

.....

..

Guide d'installation Portail coulissant.

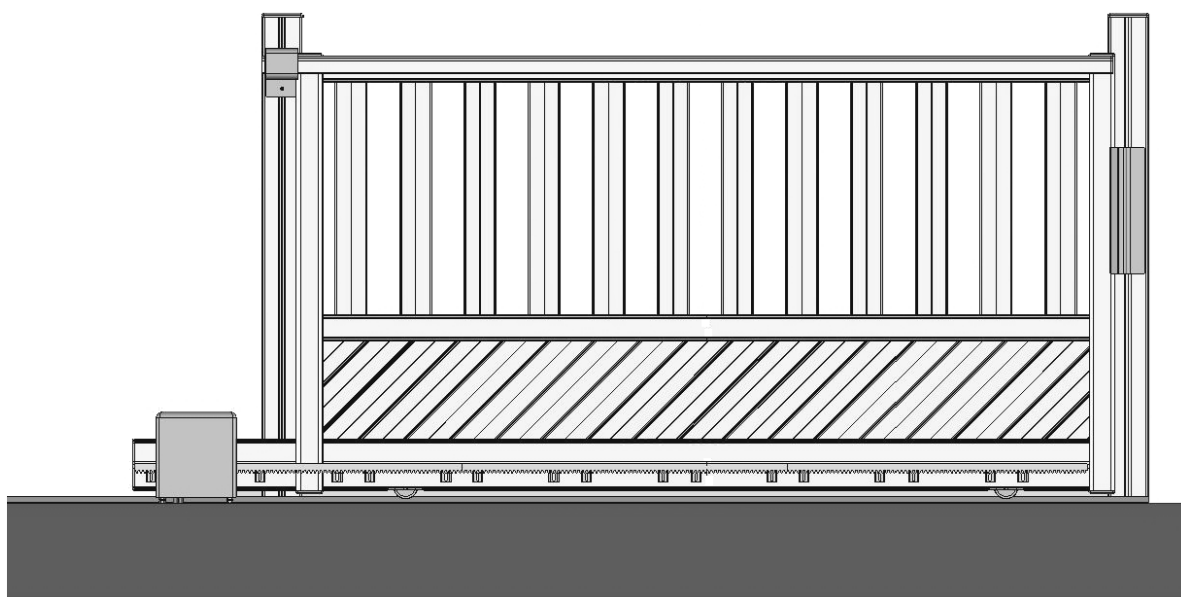

Création Aluroy - Photos, dessins non contractuelles - Edition 04/26



Z.A. GRAY SUD - BP 140 70104 GRAY CEDEX
Tél. +33 (0)3 84 65 65 65
Mail : fermetures@aluroy.com
Site Web : <https://www.aluroy.com>



Adresses sur quefairede mesdechets.fr