

- 1 TUBE RESSORT
- 2 RESSORT LONG
- 3 EMBOUT RESSORT
- 4 BROSSE 5 x 9
- 5 COFFRE DE 45
- 6 AXE
- 7 PALIER
- 8 CONSOLE
- 9 SUPPORT CONSOLE (*)
- 10 BROSSE 5,1 x 7,5
- 11 BROSSE 4,8 x 16,5
- 12 TIRETTE DE CORDON
- 13 LAME FINALE
- 14 POIGNÉE LAME FINALE
- 15 BROSSE 5,5 x 12
- 16 TOILE ANTI-MOUSTIQUE
- 17 BOUCHON LAME FINALE
- 18 COULISSE ANTI-VENT
- 19 BUTEE REGLABLE
- 20 BUTEE CACHEE

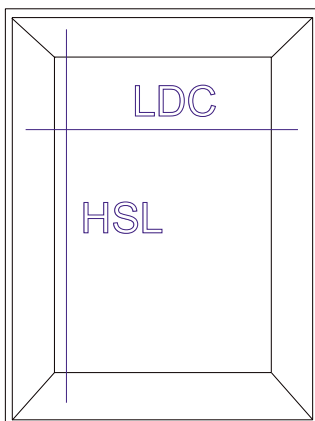

Débit du coffre :

Avec support console (*) = LDC - 27 mm

Sans support console (*) = LDC - 20 mm



LDC mini : 638 mm
avec support console

Débit coulisse

Avec support console (*) = HSL - 53 mm

Sans support console (*) = HSL - 51 mm

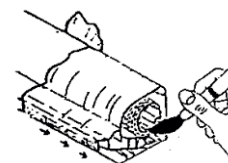

IMPORTANT !
Nettoyez toujours après la coupe



1. Glisser les poignées et verrouiller la tirette



2. Emboîter les embouts de lame finale



3. Insérer le palier ou le frein (option)



4. Monter la console



5. Monter le ressort et le tendre

TENSION DU RESSORT	HAUTEUR	LARGEUR		
		800	1400	2000
SANS FREIN	1000	8	17	24
	1400	10	17	25
	1600	13	18	26
	2400	15	20	27
	AVEC FREIN	HAUTEUR	LARGEUR	
		800	1400	2000
	1000	15	24	27
	1400	16	24	31
	1600	18	26	33
	2400	20	28	35



6. Visser la console et le ressort sur le coffre

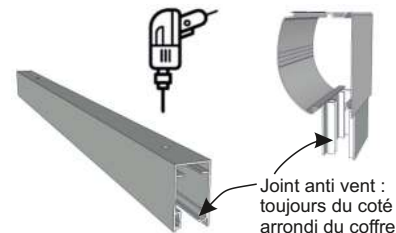

7. Percer les trous de fixation des coulisses



8. Emboîter les butées d'arrêt sur les coulisses



9. Monter les supports sur les consoles, et fixer le coffre (si montage avec support console*)



10. Emboîter les coulisses dans la queue de console. Pointer, percer et fixer les coulisses.



11. Vérifier le bon fonctionnement. Régler la butée si nécessaire.

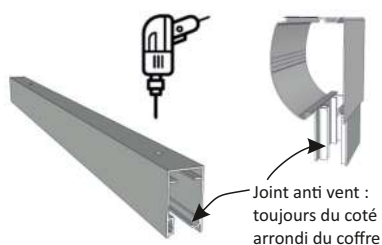
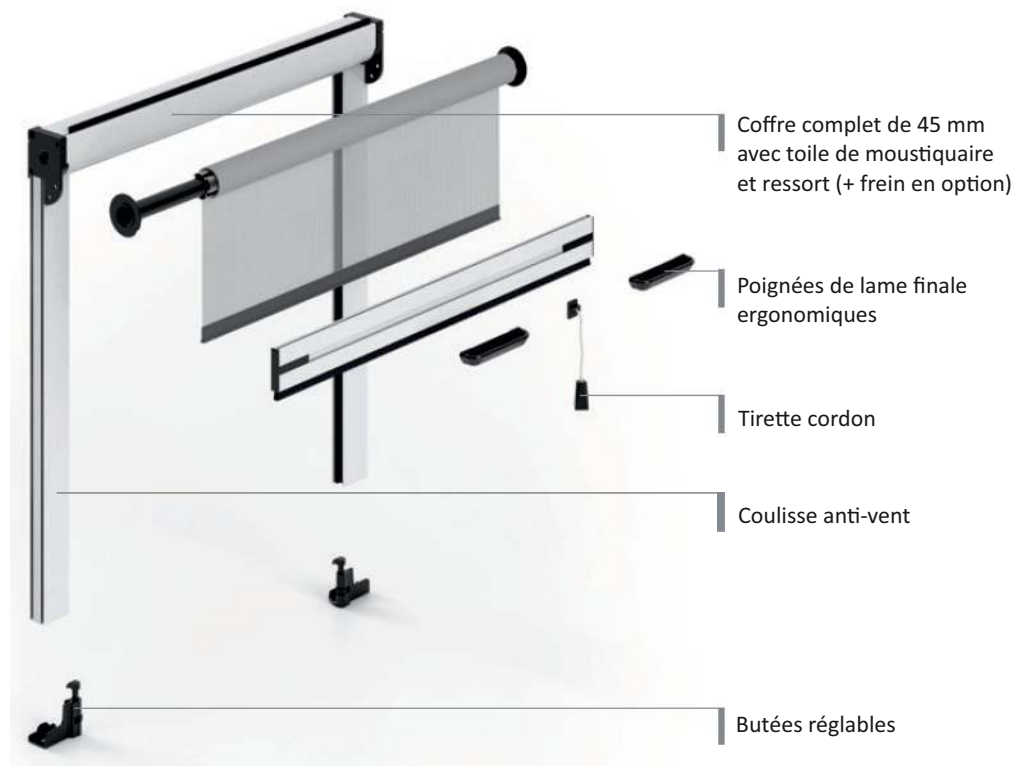

Joint anti vent :
toujours du côté
arrondi du coffre

1. Percer les trous de
fixation des coulisses



2. Emboîter les butées d'arrêt
sur les coulisses



3. Emboîter les coulisses dans
la queue de console.
Pointer, percer et fixer les
coulisses.



4. Vérifier le bon fonctionnement.
Régler la butée si nécessaire.

Réglage

Le ressort est réglé en usine en respectant le nombre de tours prescrits. Cependant, si un réglage est nécessaire (exemple : recoupe du coffre), veuillez procéder de la manière suivante :



Dévisser la console



Sortir le ressort du coffre en s'assurant de le **détendre avec retenue.** (ressort sous tension)

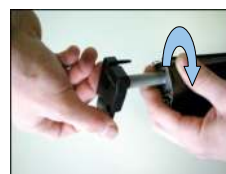

Tendre le ressort en respectant le nombre de tours figurant dans le tableau des tensions (cf verso)



Visser la console et reprendre l'installation à l'étape 2.

Entretien

- Une moustiquaire se nettoie généralement, une fois ou deux par an, mais si votre fenêtre est située à un endroit où elle se salit très vite, vous pouvez le faire un peu plus souvent.
- La toile et toutes les pièces visibles doivent rester propres. De façon générale, veuillez à retirer tout obstacle pouvant nuire à la bonne marche de la moustiquaire.
- Dans un premier temps, passez l'aspirateur sur la moustiquaire (face intérieure et extérieure) avec la puissance la plus basse pour enlever les éventuels insectes. Passez également un coup de chiffon mouillé sur celle-ci.
- Pour un nettoyage plus en profondeur, utilisez une éponge avec de l'eau savonneuse.

