

Brise soleil orientable Solio

NP 241

- BSO classique
- BSO autoporté

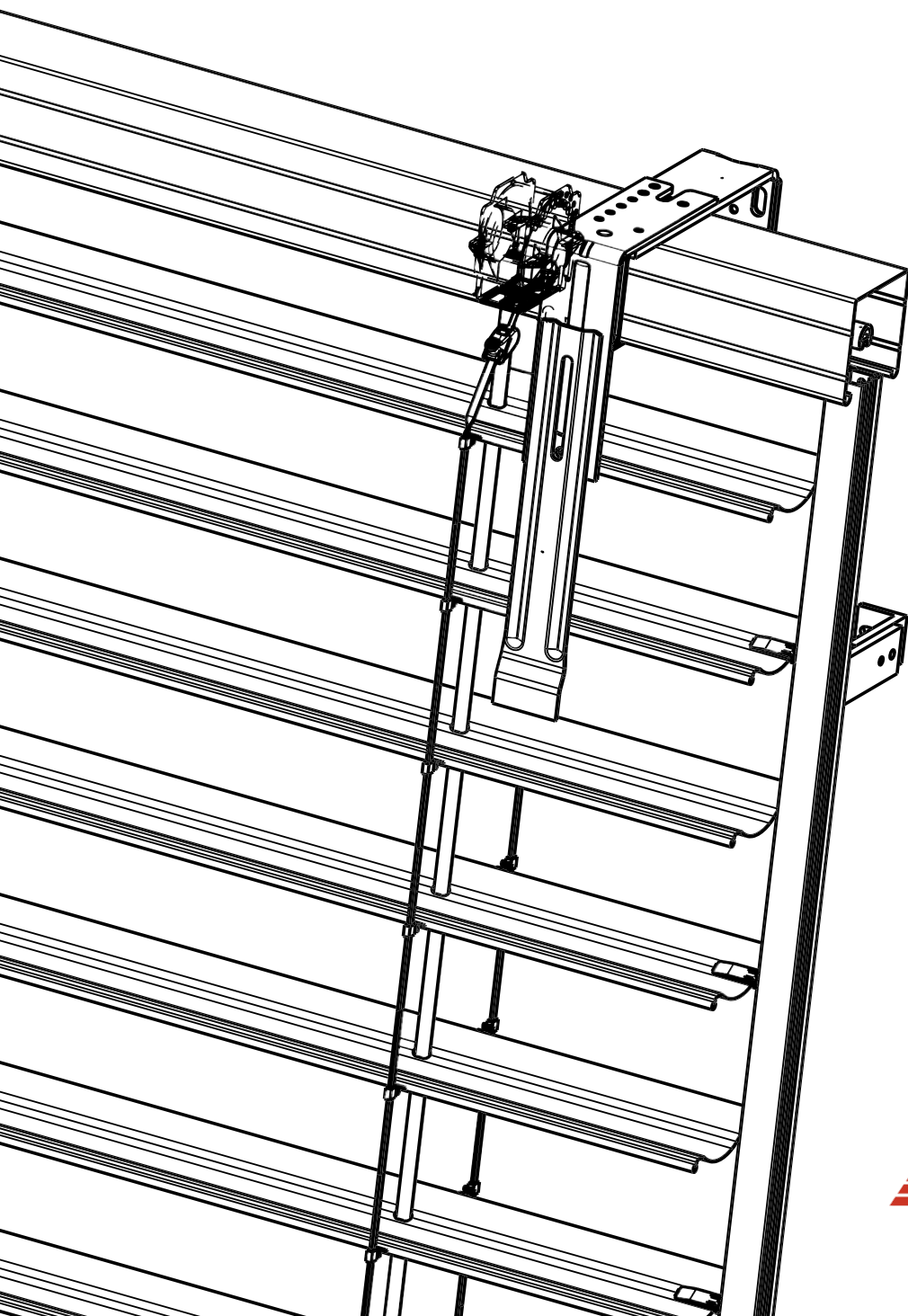

Instructions de Montage
Carnet d'entretien

Consignes générales

- ▷ Lire attentivement la notice avant de commencer
- ▷ Vérifier que vous avez tout l'outillage nécessaire à la pose
- ▷ L'installation doit être effectuée selon les règles en vigueur (DTU)
- ▷ Les travaux électriques sont réalisés par une personne détenant l'habilitation électrique nécessaire.
- ▷ Le non respect des prescriptions d'installation, entraîne la perte de la garantie du produit.
- ▷ Après installation, s'assurer du bon fonctionnement des sécurités.
- ▷ Par temps de gel : ne pas manoeuvrer les BSO (désactiver les programmations)

Consignes de sécurité

Merci de bien respecter les consignes de sécurité pour éviter tout risque de blessure.

- ▷ Ne pas porter de vêtement amples ou de bijoux.
- ▷ Prévoir les protections adéquates lors de la manutention ou des perçages (chaussures de sécurité, lunettes de protection, gants,...).
- ▷ Suivez toutes les instructions ainsi que celles figurant dans les notices jointes (ex. armoire de commande radio).
- ▷ Aucune modification du produit ne doit être effectuée sans consultation préalable du fabricant.

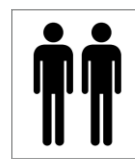

Types de poses

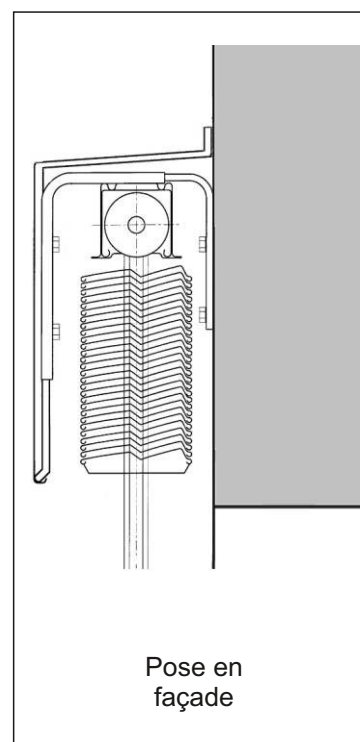
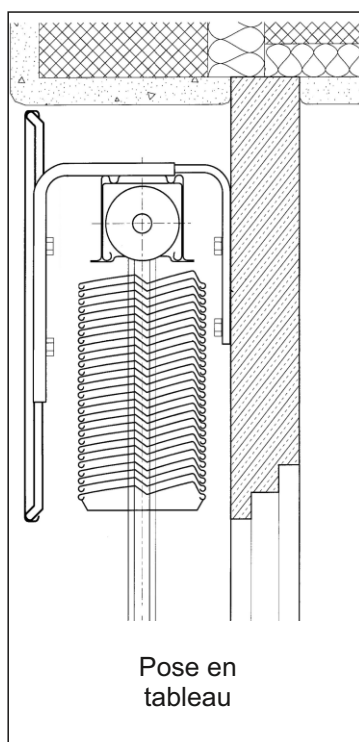
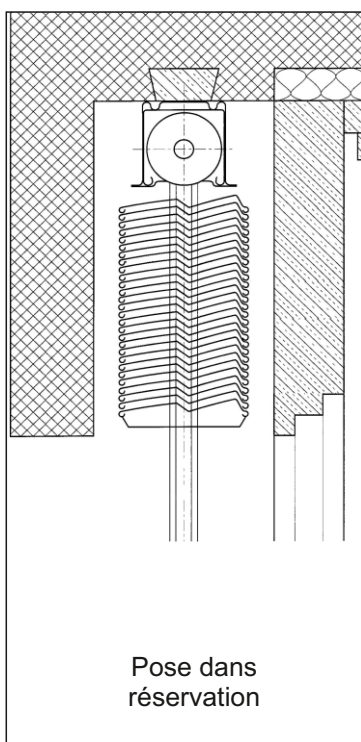

Vérification des mesures et des niveaux

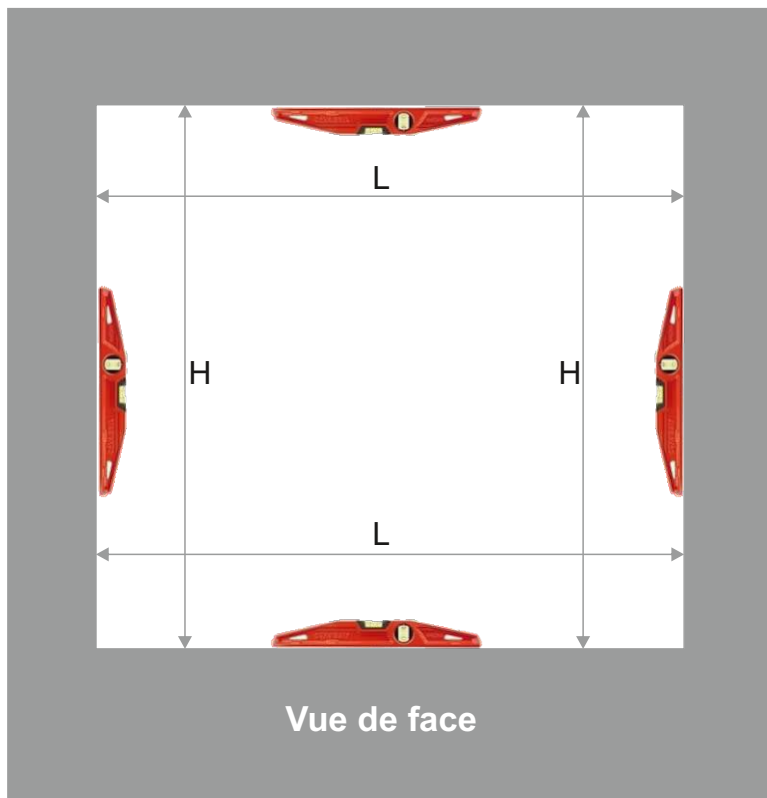

- ▷ Vérifier que les côtes du BSO correspondent à son emplacement (haut, bas, droite, gauche..)
- ▷ Vérifier les niveaux, aplombs, équerrages, états de surface.
- ▷ Vérifier que le linteau n'est pas cintré. Si c'est le cas, caler ou couper les coulisses (**dans ce cas les 1ères lames ne se fermeront pas correctement**)

Contrôle du colis

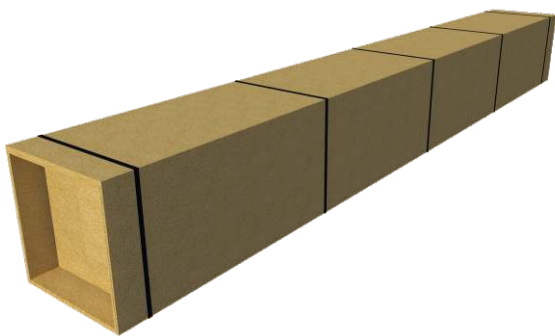

- ▷ Coffre avec paquet de lames
- ▷ 2 Coulisses
- ▷ Etriers (support coffre)
- ▷ Equerres de coulisses (selon la pose)
- ▷ Télécommande (si manoeuvre radio)

COULISSES	
	Coulisse BSO classique pose tableau
	Coulisse BSO classique pose façade avec équerre de coulisse
	Coulisse BSO autoporté avec ou sans équerre de coulisse

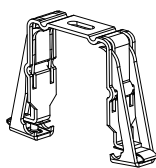

Etrier classique pose linteau

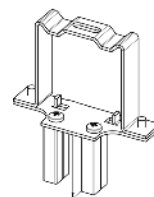

Etrier « autoporté »

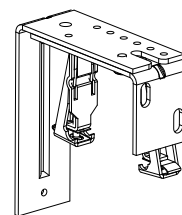

Etrier pose applique

Vue éclatée (BSO classique pose applique)

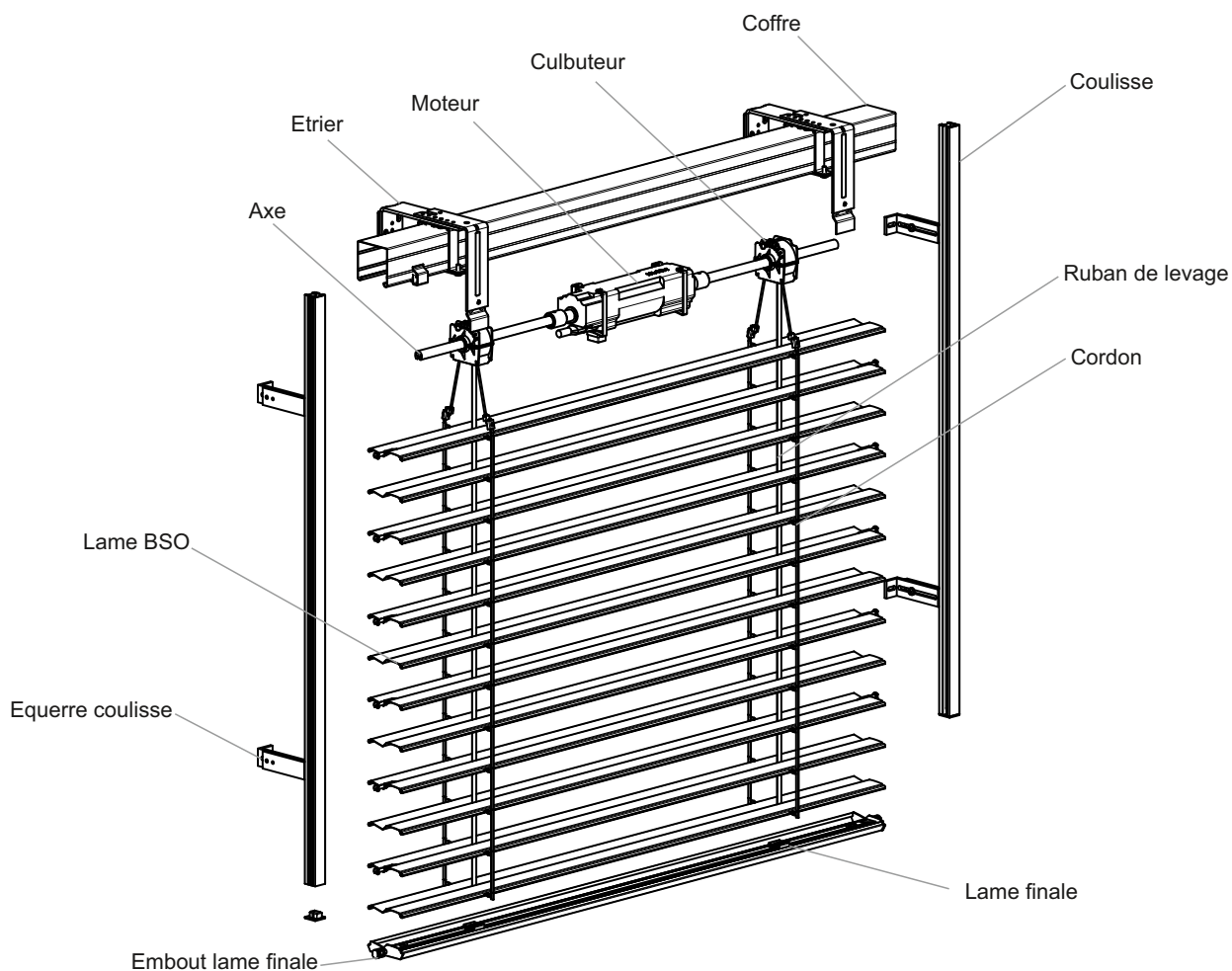

Fixer le Lambrequin (option)

- ▷ Marquer la position des équerres du lambrequin
- ▷ Positionner l'étrier supplémentaire (cas du Solio autoporté largeur > 2400 mm)
- ▷ Ajuster les équerres à la dimension du lambrequin et les fixer (démarrer à 100 mm à chaque extrémité et vérifier qu'elles ne soient pas en face les culbuteurs)
- ▷ Les étriers doivent impérativement être alignés horizontalement et verticalement les uns aux autres.

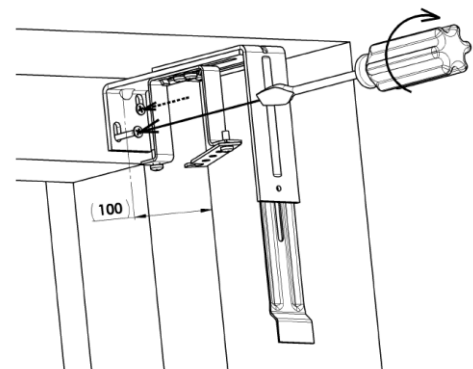
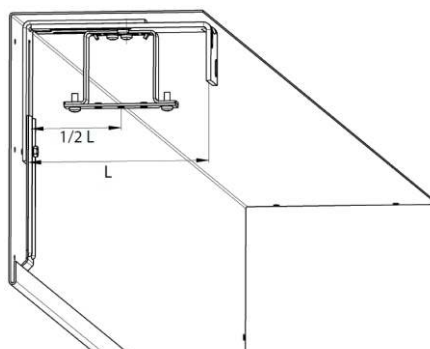
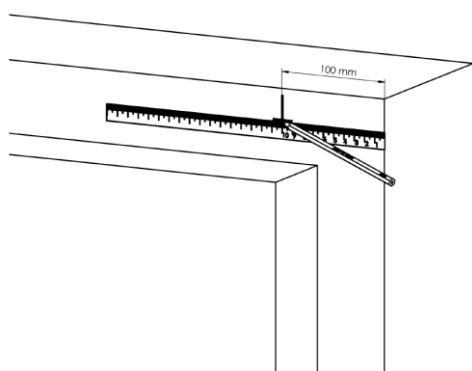

Pose du coffre (BSO classique)

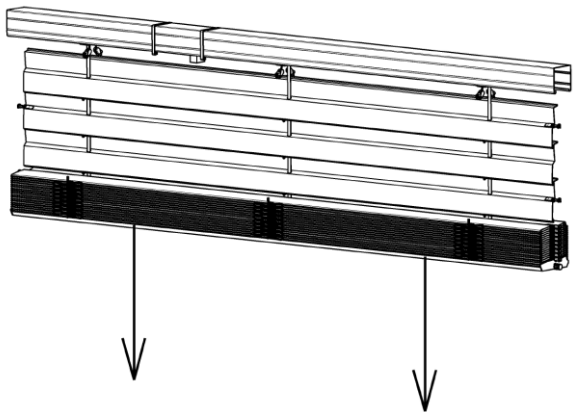

Brancher le BSO (voir chapitre branchement électrique) et descendre les lames de 500 mm pour faciliter la manipulation.

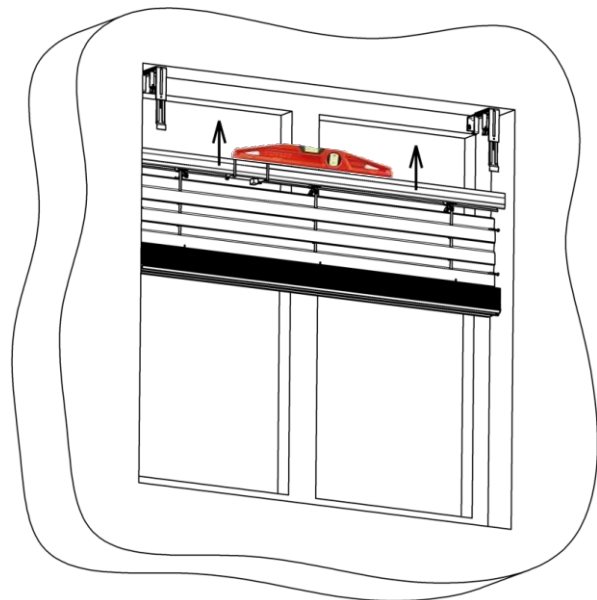

Placer le coffre dans les étriers et les verrouiller.
Vérifier le niveau et caler si besoin.

Pose du lambrequin (option)

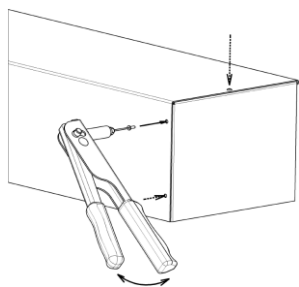
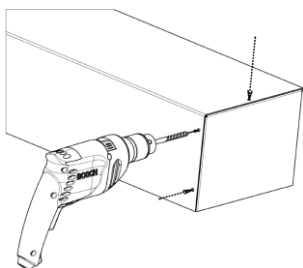
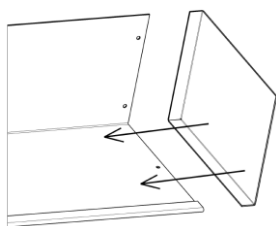

Si le lambrequin est équipé de joues, les riveter.

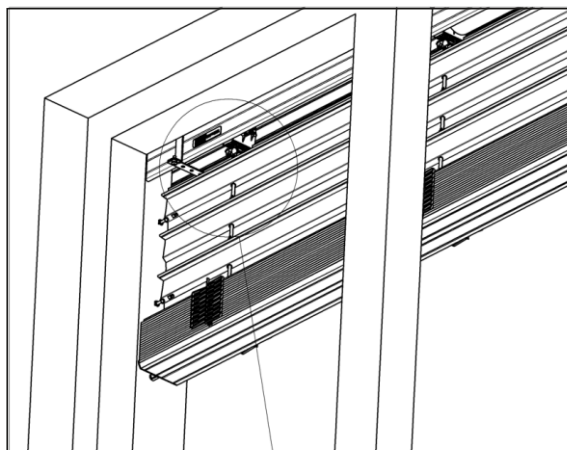

Étiquette vers l'intérieur de la fenêtre

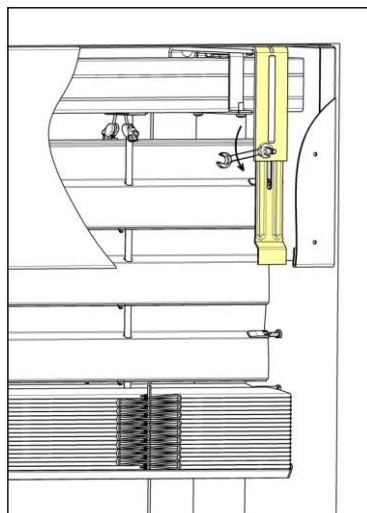
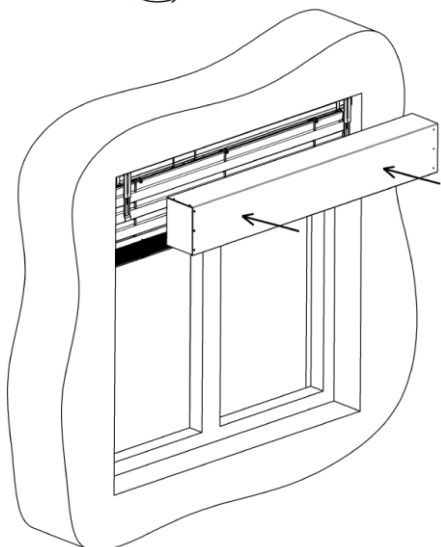

Régler la longueur des coulisseaux

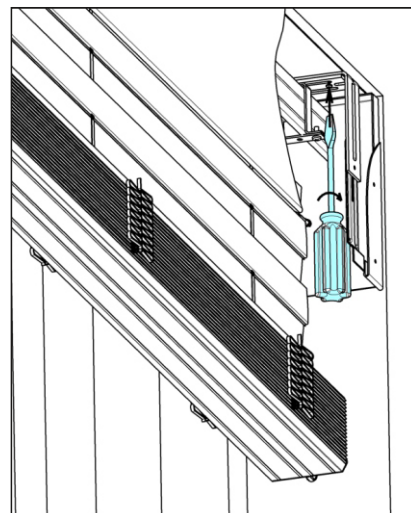

Fixer le lambrequin au plafond

Pose des coulisses (BSO classique)

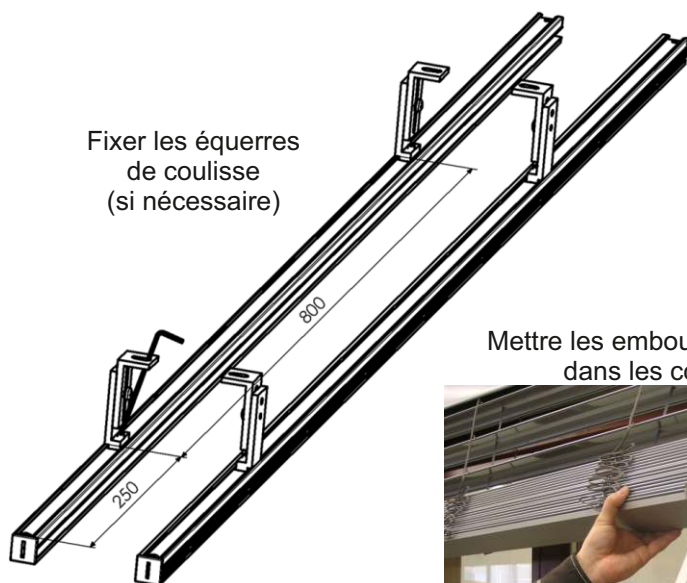

Mettre les embouts métalliques dans les coulisses

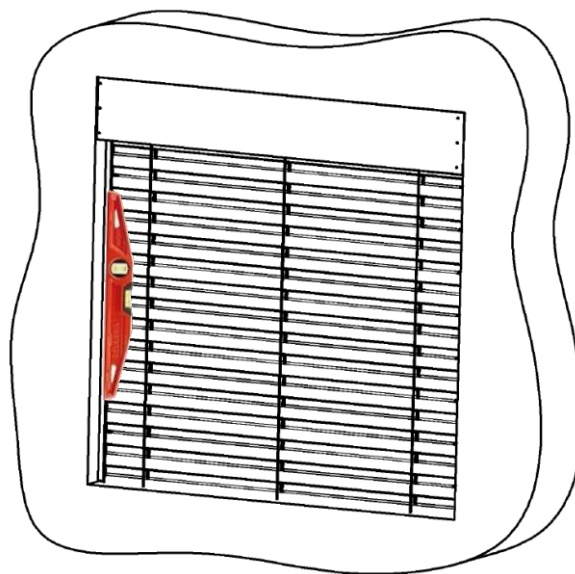
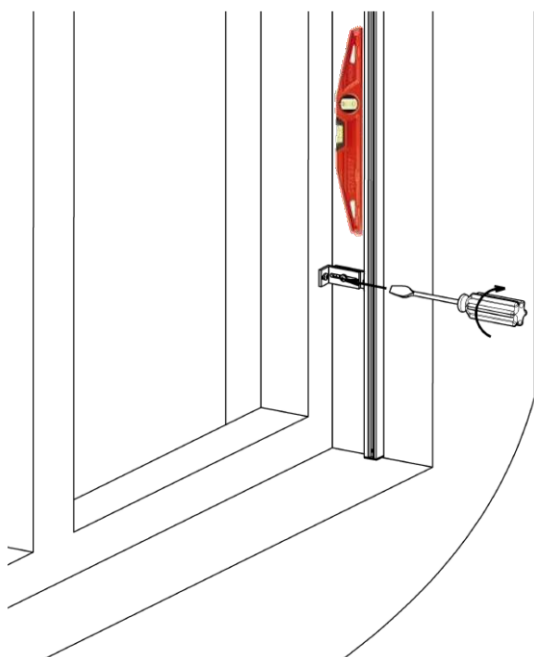
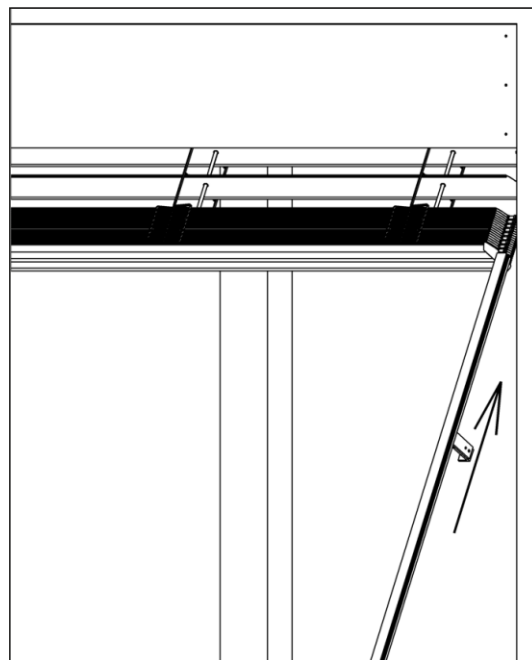

- ▷ Positionner les coulisses de niveau, les fixer et caler si besoin.
- ▷ Vérifier le parallélisme parfait des coulisses et corriger si besoin.
- ▷ Contrôler la largeur dos de coulisses.



Vérifier avec certitude que les niveaux et l'aplomb sont corrects. Si ce n'est pas le cas, les lames peuvent frotter lors de la montée ou de la descente le ruban de levage et user ce dernier jusqu'à la rupture.



Pose du BSO autoporté

- ▷ Fixer les équerres de coulisses (si nécessaire).
- ▷ Emboîter les étriers latéraux dans les coulisses.
- ▷ Soulever le coffre (à 2 personnes) en prenant le coffre dans une main et une coulisse dans l'autre.
- ▷ Positionner le coffre, monter les coulisses parallèlement et perpendiculairement.
- ▷ Si étrier(s) supplémentaire(s), les verrouiller.
- ▷ Régler l'aplomb et les niveaux (coffre et coulisses).
- ▷ Fixer les coulisses et caler si besoin.
- ▷ Vérifier le parallélisme parfait des coulisses et corriger si besoin.

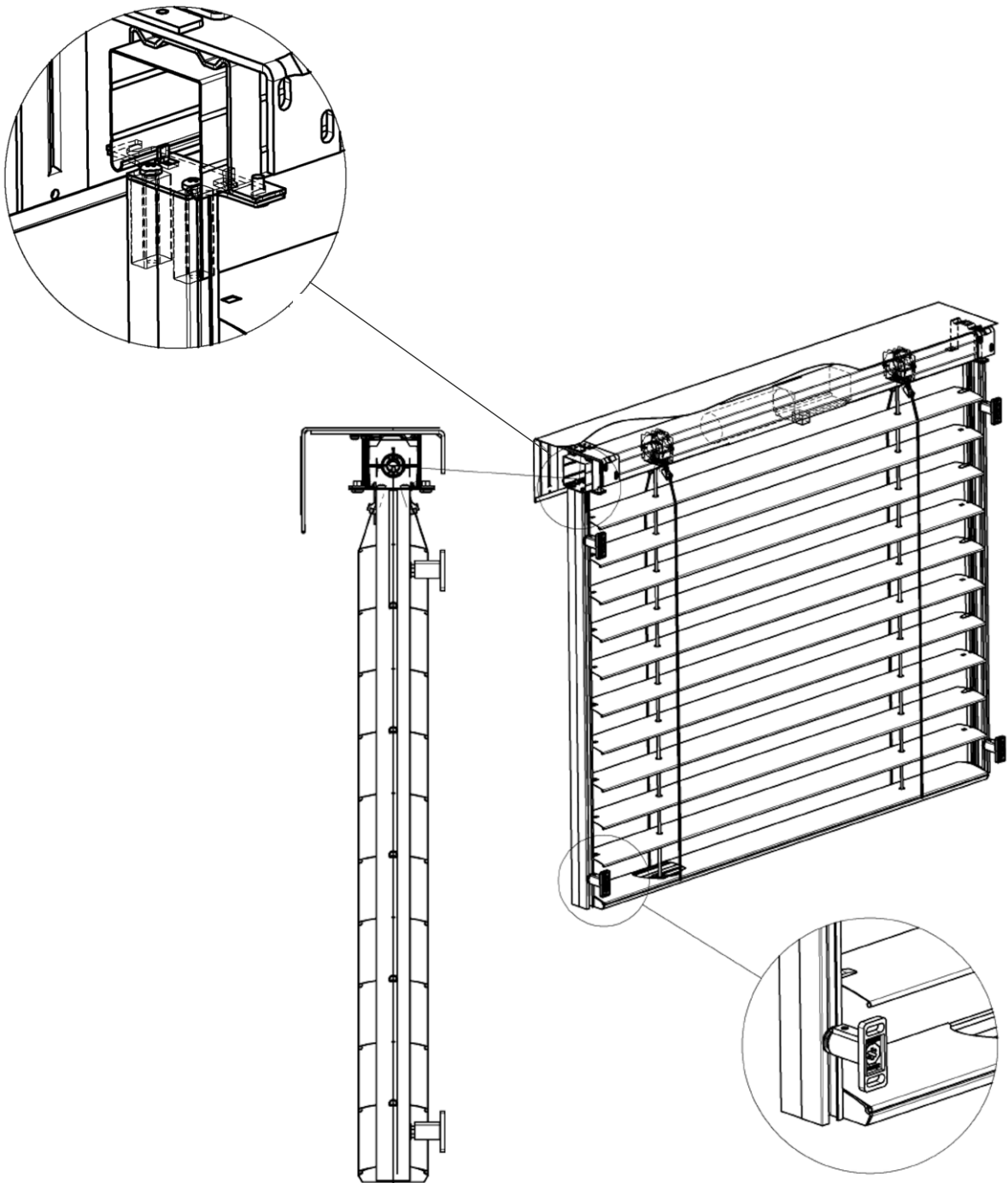

Raccordement électrique filaire



Danger!

- ⇒ Câbles électriques sous tension → Danger au contact, choc électrique !
- ☞ Débranchez tous les câbles de l'alimentation électrique avant d'intervenir sur l'installation !
- ☞ Prenez les mesures de prévention pour éviter toute mise en marche intempestive !



Ce produit Somfy doit être installé par une personne techniquement qualifiée, à qui s'adresse cette notice. La personne professionnellement qualifiée doit par ailleurs respecter toutes les normes et dispositions légales en vigueur dans le pays

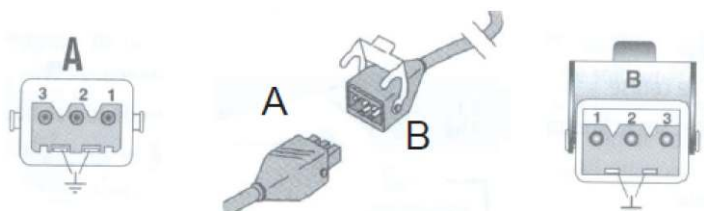

1	BLEU	NEUTRE
2	NOIR	MONTÉE
3	MARRON	DESCENTE
⏚	VERT/JAUNE	TERRE

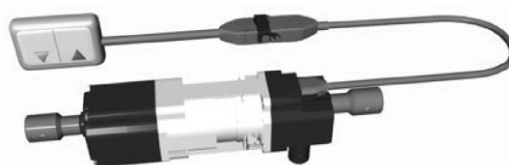

Raccordement électrique radio IO

- ▷ Couper l'alimentation secteur.
- ▷ Connecter l'ensemble moteur et platine selon les informations du tableau ci-dessous
- ▷ Un maximum de 3 moteurs, avec une longueur totale de câble de 50 m, peuvent être connectés en parallèle. Les phases et les neutres doivent être connectés ensemble respectivement.

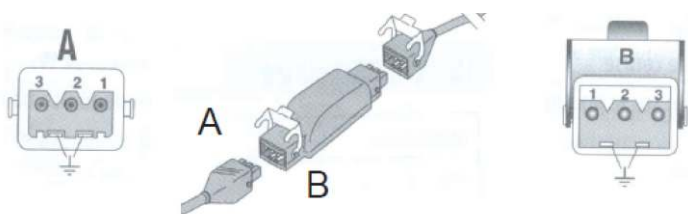
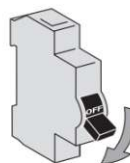

1	BLEU	NEUTRE
2	NOIR	PHASE
3	-	-
⏚	VERT/JAUNE	TERRE

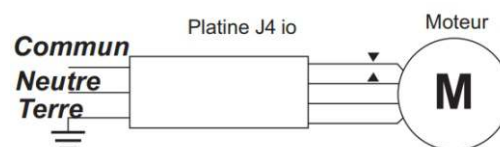
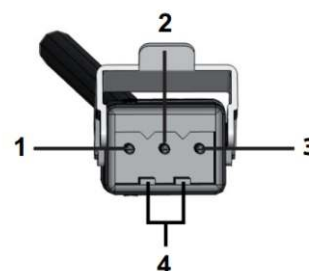

Pour programmer les automatismes (capteur vent, Tahoma,...) se référer à la notice fabricant.

Raccordement électrique radio RTS

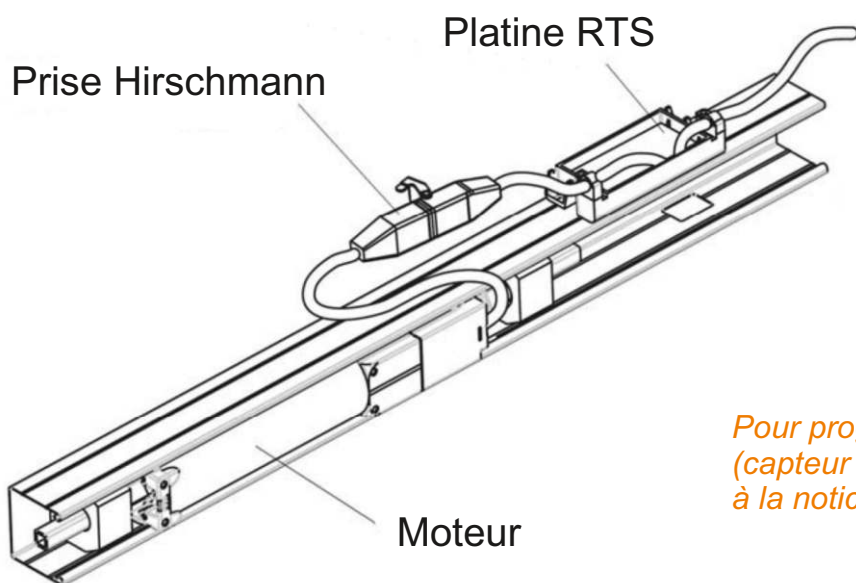

Pour programmer les automatismes (capteur vent, Tahoma,...) se référer à la notice fabricant.

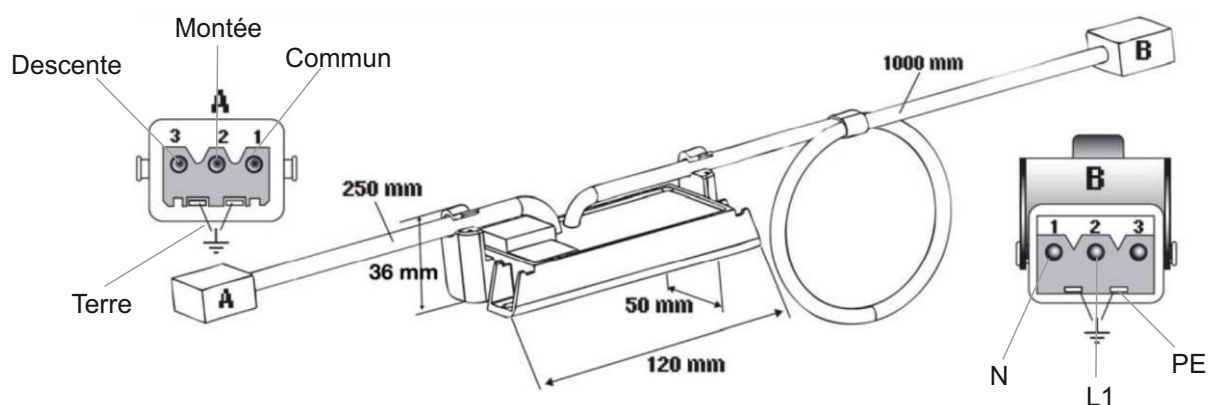

Tester le fonctionnement du BSO

Vérifier les points suivants :

- ▷ Fonctionnement à la montée et à la descente.
- ▷ Les rubans de levage ne doivent pas toucher les lames. Si c'est le cas, procéder aux réglages des niveaux et/ou de l'aplomb.
- ▷ Les étriers (supports de coffre) doivent être verrouillés.
- ▷ Réglage si nécessaire des fins de courses haut et bas.
- ▷ Le jeu de fonctionnement des coulisses doit être suffisant (pas de frottements), et le parallélisme doit être parfait.
- ▷ Aucune vis de fixation des coulisses ne doit faire obstacle aux embouts de lames.
- ▷ Bonne fermeture des lames.



Le BSO doit descendre lames fermées et monter lames ouvertes.

Réglage des fins de courses, manoeuvre filaire et RTS

Les BSO sont livrés avec les fins de course réglées.

Malgré tout, si cela est nécessaire, régler les fins de courses haute et basse en procédant de la manière suivante :

- ▷ **Appuyer brièvement sur les boutons de réglage jusqu'à ce qu'ils se verrouillent et ne pas les maintenir enfoncés.**
- ▷ **actionner uniquement le bouton de réglage de la direction correspondante (fin de course basse = bouton blanc, fin de course haute = bouton noir).**
- ▷ **Ne jamais actionner les deux boutons de réglage en même temps.**
- ⚠ **Risque d'endommagement du moteur (mécanisme d'enclenchement)**

Modification de la fin de course haute :

- ▷ Déplacez le BSO jusqu'à au moins 30 cm (2) en dessous de la fin de course haute souhaitée (1).
- ▷ Appuyer sur le bouton de réglage noir (3) jusqu'à ce qu'il se verrouille.
- ▷ Déplacez le BSO dans la position de fin de course haute souhaitée (le mode impulsif est possible).
- ▷ Déplacez maintenant le BSO vers le bas jusqu'à ce que le bouton de réglage revienne de lui-même en position initiale.
- ⚠ Le réglage de la fin de course haute est maintenant terminé.

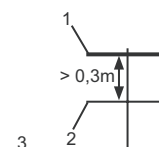

Modification de la fin de course basse :

- ▷ Déplacez le BSO jusqu'à au moins 30 cm (2) en dessus de la fin de course basse souhaitée (1).
- ▷ Appuyer sur le bouton de réglage blanc (3) jusqu'à ce qu'il se verrouille.
- ▷ Déplacez le BSO dans la position de fin de course basse souhaitée (le mode impulsif est possible).
- ▷ Déplacez maintenant le BSO vers le haut jusqu'à ce que le bouton de réglage revienne de lui-même en position initiale.
- ⚠ Le réglage de la fin de course basse est maintenant terminé.

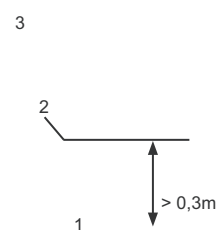

Réglage des fins de courses, manoeuvre radio IO

Modification de la fin de course haute :

- ▷ Placer le B.S.O. en position médiane.
- ▷ Appuyer pendant **5 secondes sur les touches Montée et Descente** : le B.S.O. effectue un bref mouvement.
- ▷ Appuyer sur la touche Montée (Le B.S.O. tourne, s'arrête, puis continue à tourner dans le sens montée) jusqu'à atteindre la fin de course haute souhaitée (Le B.S.O. continue de monter après 3s d'appui sur le point de commande).
- ▷ Arrêter le B.S.O. à l'endroit désiré (Si la fin de course a été réglée sur le champignon, la fin de course effective sera enregistrée légèrement sous le champignon).
- ▷ Appuyer sur la touche Descente.
- ▷ Le B.S.O. effectue un bref mouvement pour confirmer l'enregistrement.
- ▷ **Nota: Si l'on veut régler la nouvelle fin de course au delà de la fin de course existante, le B.S.O. s'arrêtera de lui-même au niveau de la fin de course existante. Un nouvel appui sur le point de commande sera nécessaire pour dépasser la fin de course existante.**

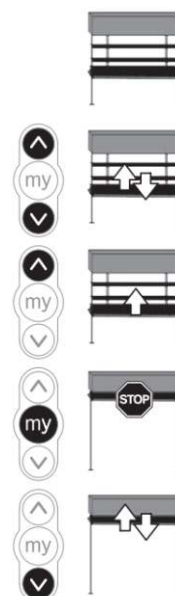

Modification de la fin de course basse :

- ▷ Placer le B.S.O. en position médiane.
- ▷ Appuyer pendant **5 secondes sur les touches Montée et Descente** : le B.S.O. effectue un bref mouvement.
- ▷ Appuyer sur la touche Descente. (Le B.S.O. tourne, s'arrête, puis continue à tourner dans le sens descente) jusqu'à atteindre la fin de course basse souhaitée (Le B.S.O. continue de descendre après 3s d'appui sur le point de commande).
- ▷ Arrêter le B.S.O. à l'endroit désiré.
- ▷ Appuyer sur la touche Montée.
- ▷ Le B.S.O. effectue un bref mouvement pour confirmer l'enregistrement.
- ▷ **Nota: Si l'on veut régler la nouvelle fin de course au delà de la fin de course existante, le B.S.O. s'arrêtera de lui même au niveau de la fin de course existante. Un nouvel appui sur le point de commande sera nécessaire pour dépasser la fin de course existante.**

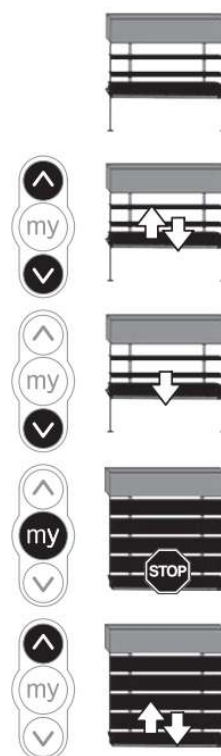

Conseil d'entretien des BSO

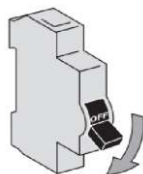

Couper l'alimentation du moteur
le temps du nettoyage

- ▷ Les lames et coulisses de BSO se nettoient exclusivement à l'eau claire avec un chiffon doux.
- ▷ Ne pas utiliser de produit détergent.
- ▷ Il est fortement conseillé de procéder à un nettoyage une fois par an pour préserver le bon fonctionnement du BSO.
- ▷ Si les BSO sont fixés sur une structure bois, celle-ci étant amenée à « travaillée » avec le temps, vérifier que les niveaux et aplombs sont toujours corrects.
- ▷ Ne pas toucher et nettoyer le mécanisme. (pas de graisse, d'huile ou de silicone)

Précaution d'utilisation

- ▷ En fonction des conditions météorologiques, les lames peuvent être recouvertes de gel. Il est alors **fortement conseillé** de ne pas manoeuvrer les BSO et de désactiver les commandes automatiques (horloge, Tahoma, capteur vent,...).
- ▷ En cas de fonctionnement anormal du BSO, arrêter la manoeuvre.

Notre garantie ne s'applique pas lorsque les produits sont soumis à des conditions météorologiques exceptionnelles telles que le gel.

Brise soleil orientable Solio

Instructions de Montage Carnet d'entretien